

#### VOERTUIGSPECIFICATIES

- Volkswagen Transporter T5
- turbo diesel, 5 cilinder 2,46 ltr.
- max. snelheid 170 km/h (begrensd)
- transmissie: automaat 6-bak
- GVW <3.500 kg (B-rijbewijs)
- laadvermogen: ±900 kg.
- geïntegreerd aircosysteem
- luchtverwarmingsunit in medische ruimte
- elektrische dakventilator
- motorverwarming met tijdschakelaar
- afmeting uitwendig:
  - lengte 5.73 mtr.
  - breedte 2.08 mtr.
  - hoogte 2.40 mtr.
- inwendige hoogte medische ruimte 1.95 mtr.

#### MEDISCHE SPECIFICATIES

- links bergruimte tbv vacuuummatras, draagstoel en zuurstofflessen
- traumakast (rechts) tbv helmen, spalken, webbing en wervelplank
- afsluitbare kastjes
- combinatiemeubel met transport-/schuifstelsel tbv lifepack, afzuigapparatuur, beademingsautomaat en ruimte voor zuurstoffles
- centrale console met brancarddragerplaat
- 3 stuks goedgekeurde zitplaatsen (verpleegkundige-stoel is 45 graden draaibaar)
- bergkast op linkerwielkast
- kast voor diverse koffers zoals kinder-, of brandwondenkoffer.
- centrale console op dakpaneel met:
  - werkverlichting
  - zuurstofaansluitpunt
  - ophanginrichting infuus
- extra verlichting:
  - TL-verlichting in dakplaat
  - halogeen werkspot in dakconsole
  - 2 werklampen deels verzonken in buitenwand
  - werkklamp in achterklep
- signalering:
  - flitslampen boven cabine, in de grill en boven achterklep.
- 3-tonige hoorn
- standaard Ambulance striping SOVAM 2000

*Wijzigingen voorbehouden*

**WE HEBBEN HET GEBRUIK VAN AMBULANCES  
EENS GOED ONDER DE LOEP GENOMEN!  
GRAAG STELLEN WE AAN U VOOR:**

**ANS**  
Ambulanz Neuer Stil



**TERBERG**  
SPECIALS

**Terberg Specials B.V.**

Newtonstraat 2  
3401 JA IJsselstein  
Postbus 165  
3400 AD IJsselstein  
Tel > (030) 688 70 74  
Fax > (0842) 230 220  
E-mail > info@terbergspecials.nl

**TERBERG**  
SPECIALS

PERFECTIE TOT IN DETAIL!



# ANS

Ambulanz Neuer Stil

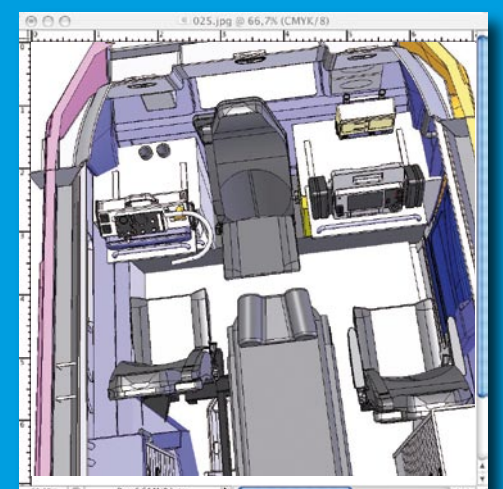
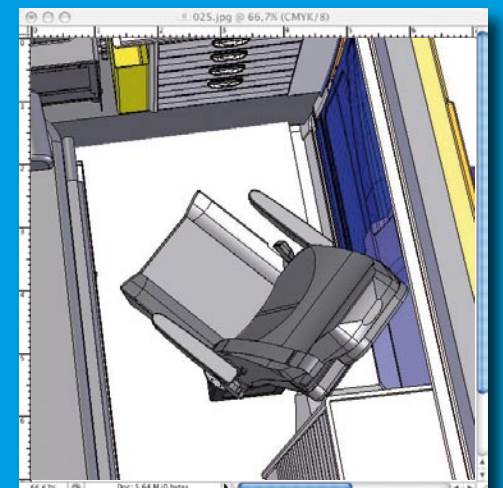
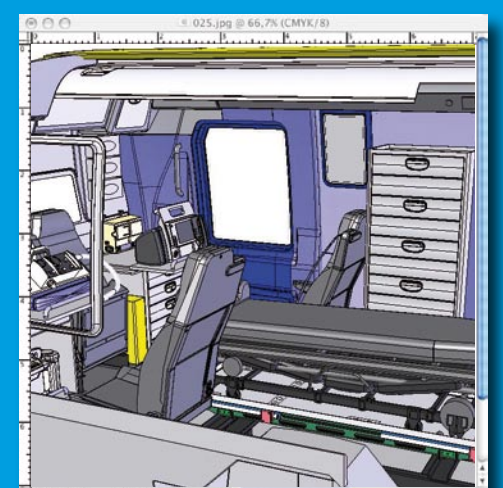
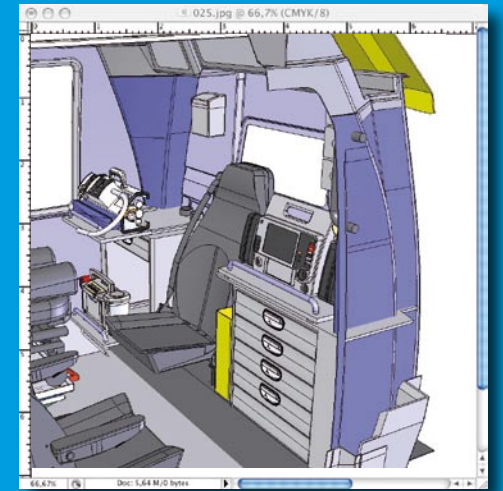
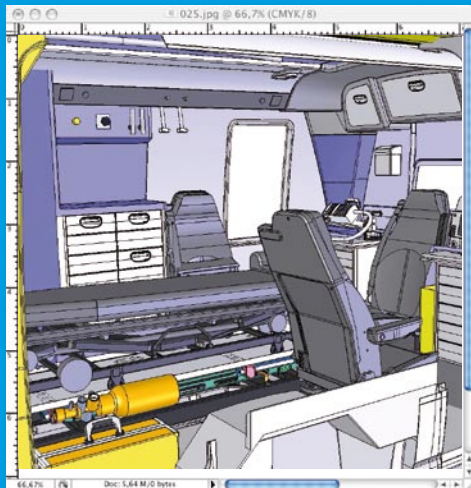
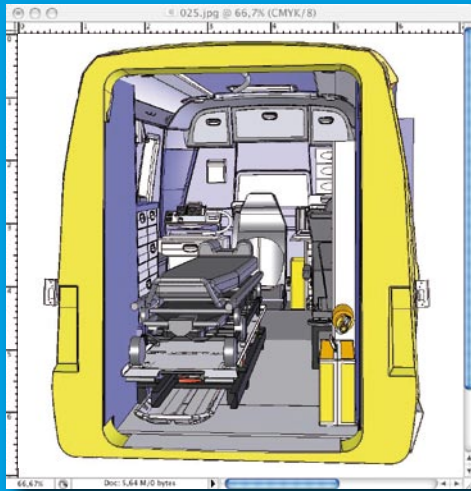

## VOORDELEN ANS

- ontwerp vanuit patiënt en gebruiker
- lage instap, door lage vloer
- zeer ruime medische ruimte
- laag zwaartepunt, betere stabiliteit en comfort
- laag gewicht door toepassing van kunststoffen
- juiste verdeling belasting voor- en achteras
- laag brandstofgebruik door gewicht en stroomlijn
- lage onderhoudskosten door juiste gewichtsverdeling
- arbo-technische verantwoorde inrichting en plaatsing van apparatuur
- ergonomisch ontworpen achterklep
- geïntegreerd aircosysteem
- goede interieurverlichting

**TERBERG**  
**SPECIALS**

Modificatie van personen- en bedrijfsauto's